

【粉末自動定量充填機】

T M - F 3 1 M

概要

弊社の特徴であるテーパー式オーガーによる充填で、高精度・高能力な機能を有するスタンダードな充填機です。

特徴

- ①スタンダードタイプ
多品種の粉末をこの1台でこなすスタンダードタイプです。
- ②充填量、能力の変更自在
充填量、能力はタッチパネル上にて容易かつ自在に変更が可能です。
- ③接粉部は分解可能
接粉部は分解・洗浄が可能なサニタリー構造です。
※分解・組立所要時間
◎分解時間：約10分
◎組立時間：約10分
- ④汎用性抜群
 - ①風袋(袋・ボトル等)は選びませんし、包装機・コンベア・キャッパー等との連動も可能です。
 - ②ロードセル秤量装置(精度向上目的)取付が可能です。
- ⑤操作は非常に簡単
機械操作は非常に簡単で誰でもすぐ運転出来ます。

仕様

- 充填物 粉末(微粉末・細粒・顆粒・他)
 - 充填量 10g～3kg
 - 精度 $\pm 0.1\%$ ～ $\pm 1\%$
 - 能力 2～60個/分
 - サブホッパー容量 40L～200L
 - 容器 特に限定せず
 - 接粉部材質 SUS304・SUS316L
 - 所要空気量 0.5MPa 250NL/min
 - 所要電力 200V 3相・50/60Hz・3.0～7.5kw
 - 機械重量 約250kg
- ※上記仕様は粉末・充填量等により異なります。

当社はオーガー式粉末充填機専門メーカーとして50年以上の実績を誇り、その間に膨大なノウハウを蓄えて参りました。それらに基づき製作された当社製品はあらゆる粉末に対応しておりますので上記以外の仕様も御気軽に御相談下さい。又、常設された汎用テスト機による充填試験を随時受け付けております。是非、弊社性能を御確認下さい。

万能型

GMP
対応

納入実績
NO.1



TOYO

TOYO MACHINERY CO.,LTD.

[Automatic powder filling machine]
TM-F31M

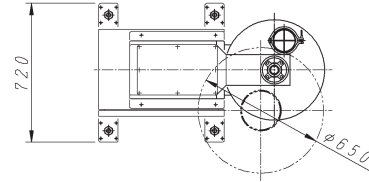
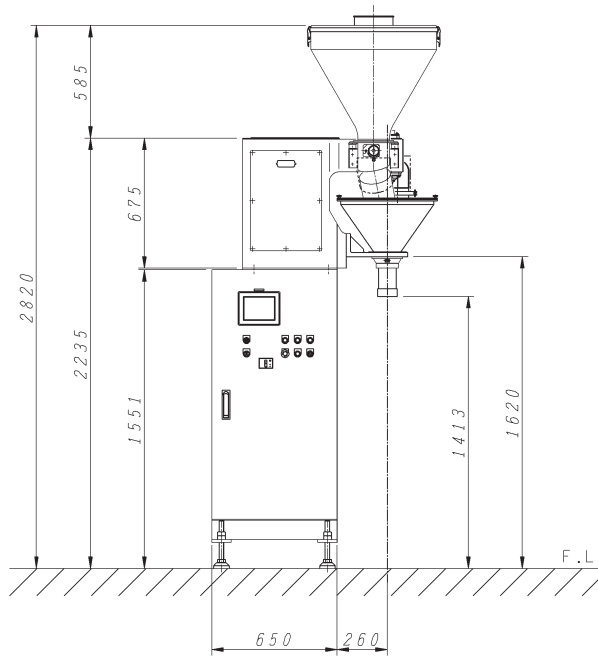

Outline

The TM-F31M is a standard automatic powder filling machine which uses a special tapered auger and has both high accuracy and high capacity.

Features

- ① The standard model can be used to process any type of powder.
- ② A touch panel provides easy operation and adjustment.
- ③ All contact parts can be removed and assembled, and washed.
 - Disassembly time: About 10 minutes
 - Assembly time: About 10 minutes
- ④ TM-F31M can fill any type of container (bags, bottles, etc.); additionally the machine can be connected to packing machines or a conveyor or a capping machine. Finally, a load cell device can be installed to improve the accuracy of the machine.
- ⑤ A low-learning curve makes the machine easy to operate and easy to learn.

Specifications

- Applications** Any kinds of powder (Slight powder / Infinitesimal Grain / Granule and Others)
- Filling Weight** 10g~3kg
- Accuracy** ±0.1~±1%
- Capacity** 2~60ps/min.
- Hopper capacity** 40~200L
- Container** Compatible with any type of container
- Material** SUS304/SUS316L
- Air supply** 0.5MPa 250NL/min.
- Power Consumption** 200V 3 phases, 50/60Hz, 3.0~7.5kw
- Weight** About 250kg

※The above specification is different depending on the powder and the filling weight etc.

Our company has a solid track record with more than 50 years in the industry. We are specialists in the design and manufacture of auger-type filling machines. Over the years we have accumulated unparalleled expertise. Our products are compatible with all powders, **feel free to contact us with any inquiries about specifications not listed above.** Furthermore, we will test your powder at any time. Once you experience the performance of our machines firsthand, you will be sold.

TOYO URL <http://www.toyo-machinery.co.jp>

東洋機械株式会社

〒143-0003 東京都大田区京浜島2-12-16
 Tel.03-3790-9111 Fax.03-3790-9120

TOYO MACHINERY CO.,LTD.

2-12-16 Keihinjima,Ota-ku,Tokyo 143-0003 Japan
 Tel.81-3-3790-9111 Fax.81-3-3790-9120

